

はじめに

バッテリーの取り
付けと充電

用紙の装填

プリンタの接続/プリン
タコントロール

クリーニングとトラブル
シューティング

付属品と問い合わせ先



はじめに

Zebra QLn Series™ モバイルプリンタをお買い上げいただき、ありがとうございます。堅牢で革新的なデザインを持つこのモバイルプリンタは、作業の生産性、効率性の向上に貢献いたします。バーコードプリンタ、ソフトウェア、消耗品など、Zebra Technologies の全製品は、ワールドクラスのサポートが保証されており、お客様のニーズにいつでもお応えいたします。

このガイドでは、QLn Series モバイルプリンタの操作およびメンテナンス方法について簡単に説明しています。

なお、QLn Series モバイルプリンタの詳細を説明する最新のオンラインマニュアル『QLn Series ユーザーガイド』は www.zebra.com/manuals から入手できます。



QLn320	QLn220
用紙幅: 25.4 mm から 79.4 mm (1.0 インチから 3.125 インチ)	用紙幅: 16 mm から 55.37 mm (0.63 インチから 2.18 インチ)
プリンタの寸法 H: 173.659 mm (6.85 インチ)* W: 117.856 mm (4.65 インチ) D: 76.9 mm (3.15 インチ) *ベルトクリップを含む	プリンタの寸法 H: 170.9 mm (6.73 インチ)* W: 91.4 mm (3.60 インチ)* D: 69.9 mm (2.75 インチ)* *ベルトクリップを含む



常に、プリンタと同梱の「安全に関する重要な情報」データシートと、バッテリーパック同梱の「テクニカルブリテン」を参照してください。このプリンタを使用する際の最大の信頼性と安全性を確保するための詳細手順が記載されています。

QLn Series 概要 (表示しているのは QLn320)

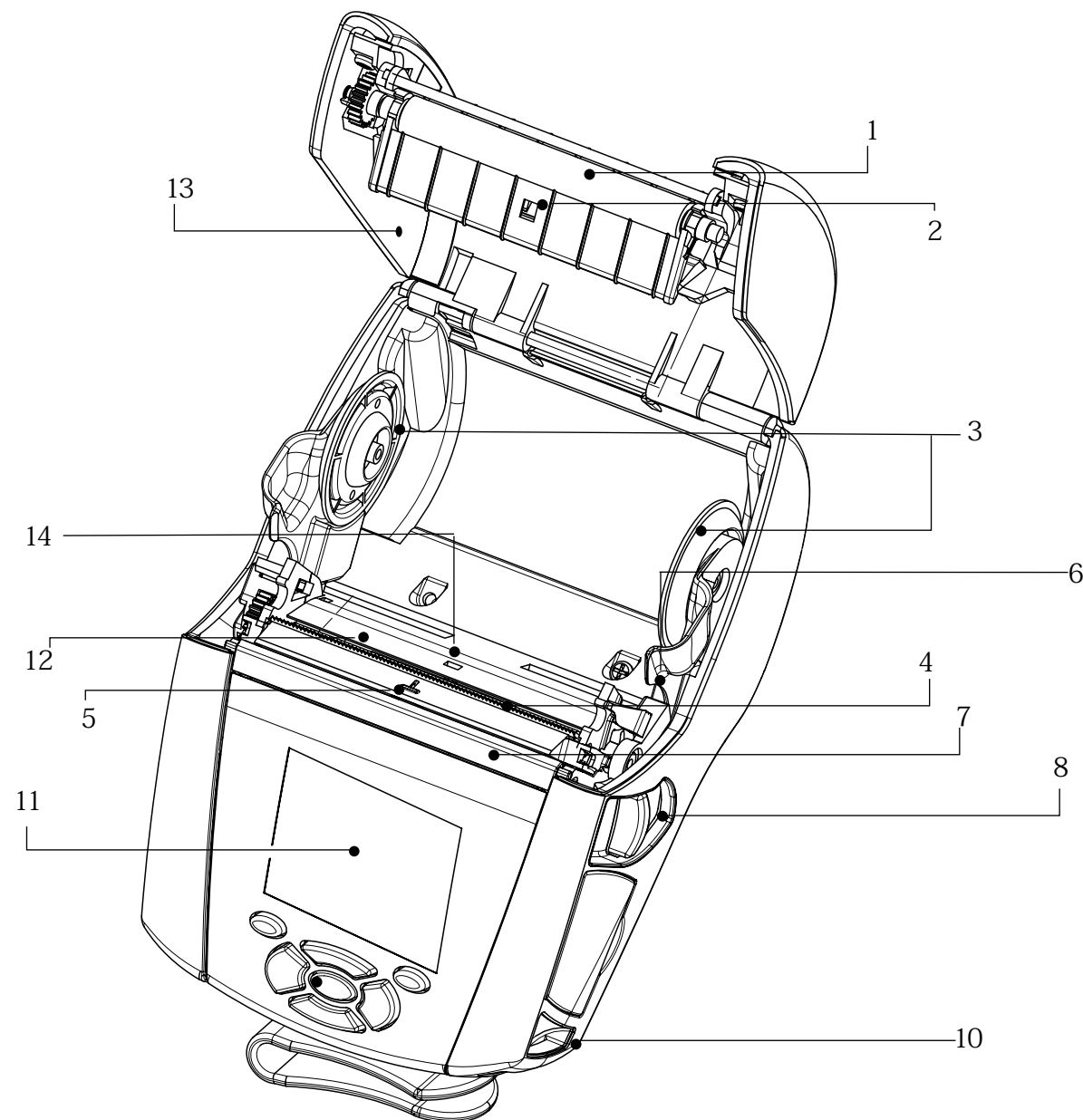

1. プラテンローラー
2. バーセンサ
3. 用紙サポートディスク
4. ティアバー
5. ラベルセンサ
6. ピーラーレバー
7. ピーラーベイル
8. ラッチリリースレバー
9. キーパッド
10. ストラップポスト
11. LCD画面
12. プリントヘッド
13. メディアカバー
14. ギャップセンサ



15. 電源ボタン
16. フィードボタン
17. LED 充電インジケータ

はじめに

バッテリーの取り
 付けと充電

用紙の装填

プリンタの接続/プリン
 タコントロール

クリーニングとトラブル
 シューティング

付属品と問い合わせ先

QLn Series 概要つづき

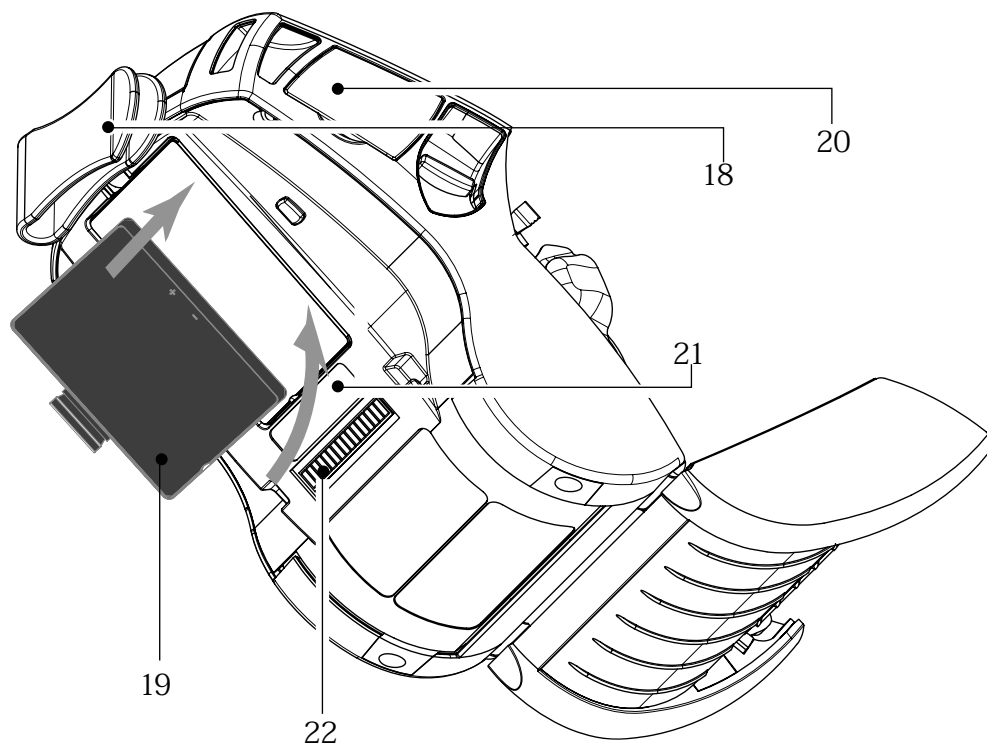

- 18. ベルトクリップ
- 19. バッテリー
- 20. USB/RS232 通信ポート
- 21. MAC アドレスラベル
- 22. ドッキングコンタクト
- 23. DC 入力

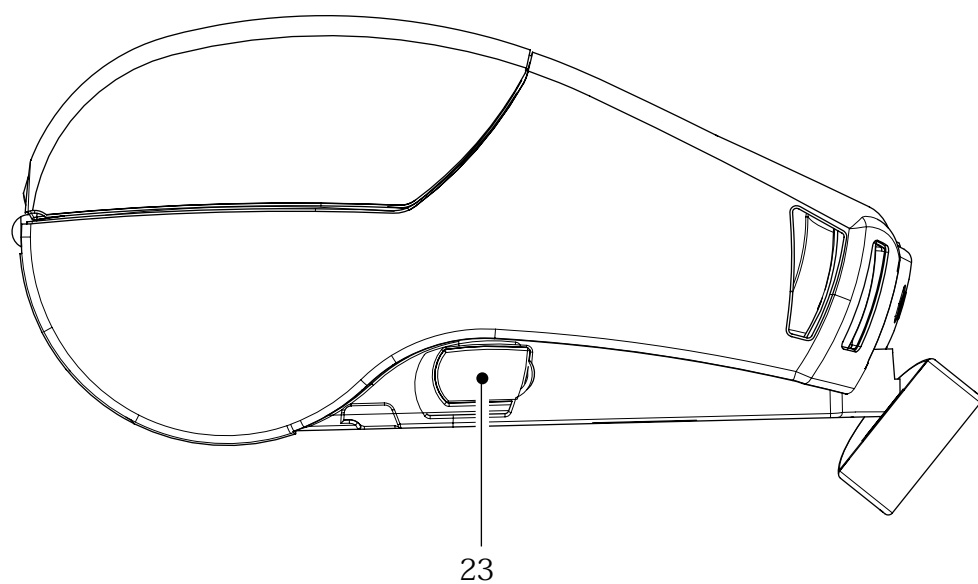

バッテリーの取り外し

バッテリーの邪魔にならないようにベ
 ルトクリップを回転させます。

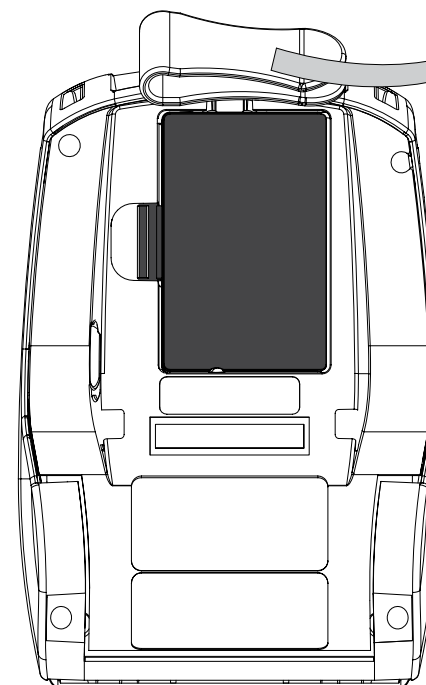

バッテリーパックのクリップを
 強く押してバッテリーパックを
 取り外します。

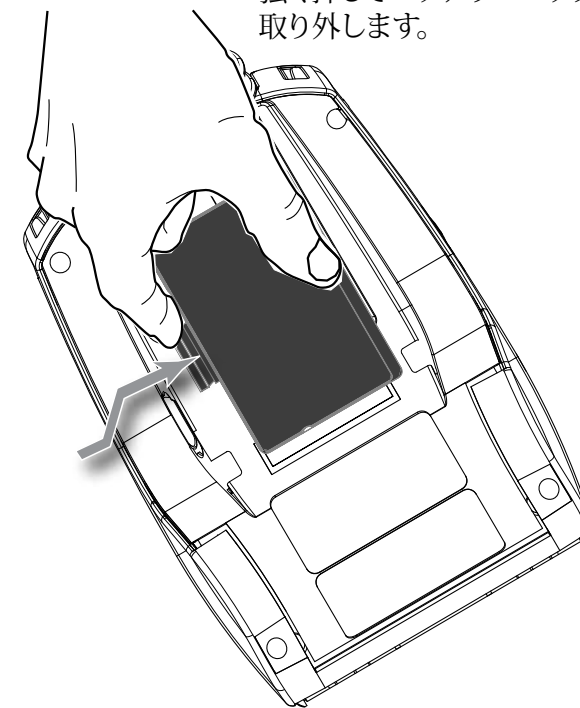

バッテリーの取り付け

QLn Series スマ
 ートバッテリー

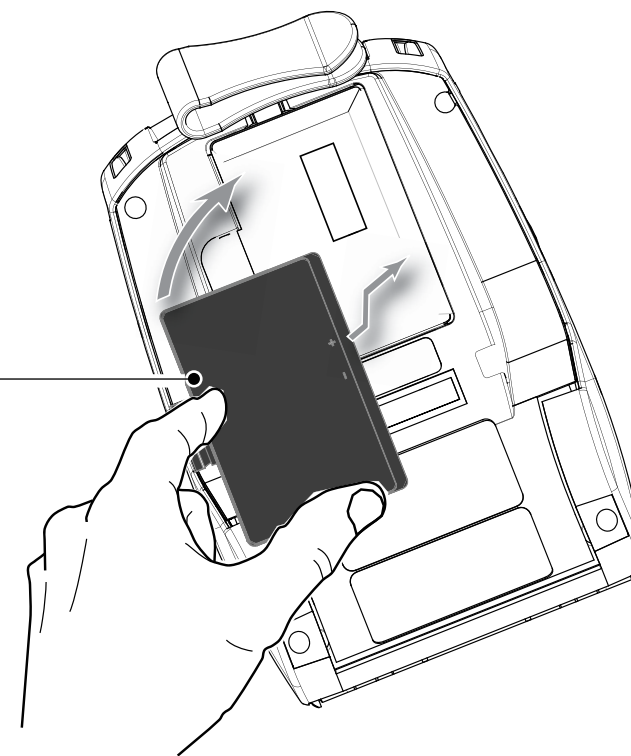

はじめに
 バッテリーの取り付けと充電
 用紙の装填
 プリンタの接続/プリンタコントロール
 クリーニングとトラブルシューティング
 付属品と問い合わせ先

バッテリーを充電します。

QLn Series バッテリーの充電方法は 5 種類あります。このうち 2 種類はバッテリーをプリンタ外 (4 連チャージャー、スマートチャージャー 2) で充電し、3 種類 (AC パワーアダプタ、シングルベイイーサネットクレードル、4 連ベイイーサネットクレードル) はバッテリーをプリンタ内で充電します。この 5 種類の充電方法を以下に詳述して行きます。

UCLI72-4 4 連チャージャー

UCLI72-4 の 4 連チャージャーは、QLn Series バッテリーパックを最高 4 個まで同時に充電します。4 連チャージャーで充電する場合は、バッテリーをプリンタから取り外す必要があります。

下の表に示すように、バッテリーパックの下のインジケータで充電プロセスが監視できます。

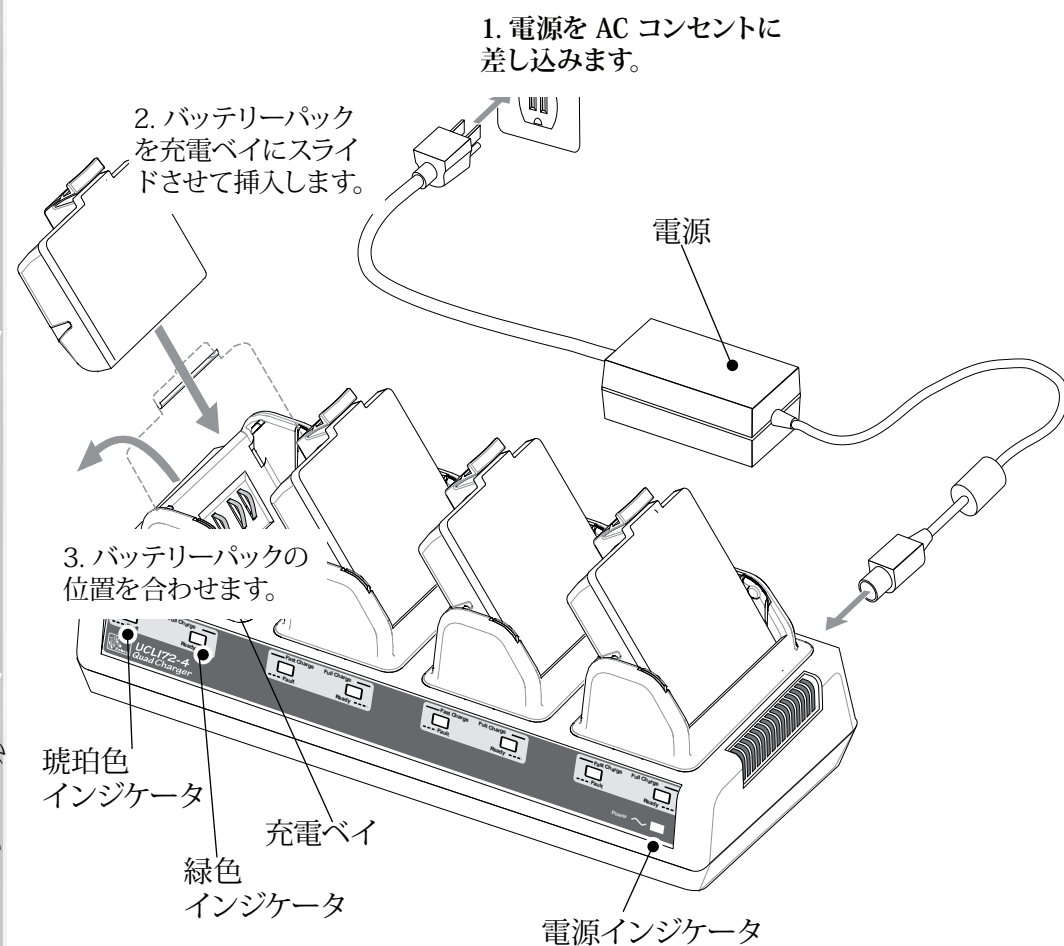

琥珀色	緑色	バッテリー状態
オン	オフ	充電中
オン	点滅	80% 充電完了 (使用可)
オフ	オン	100% 充電完了
点滅	オフ	充電不可

スマートチャージャー 2 (SC2) シングルバッテリーチャージャー

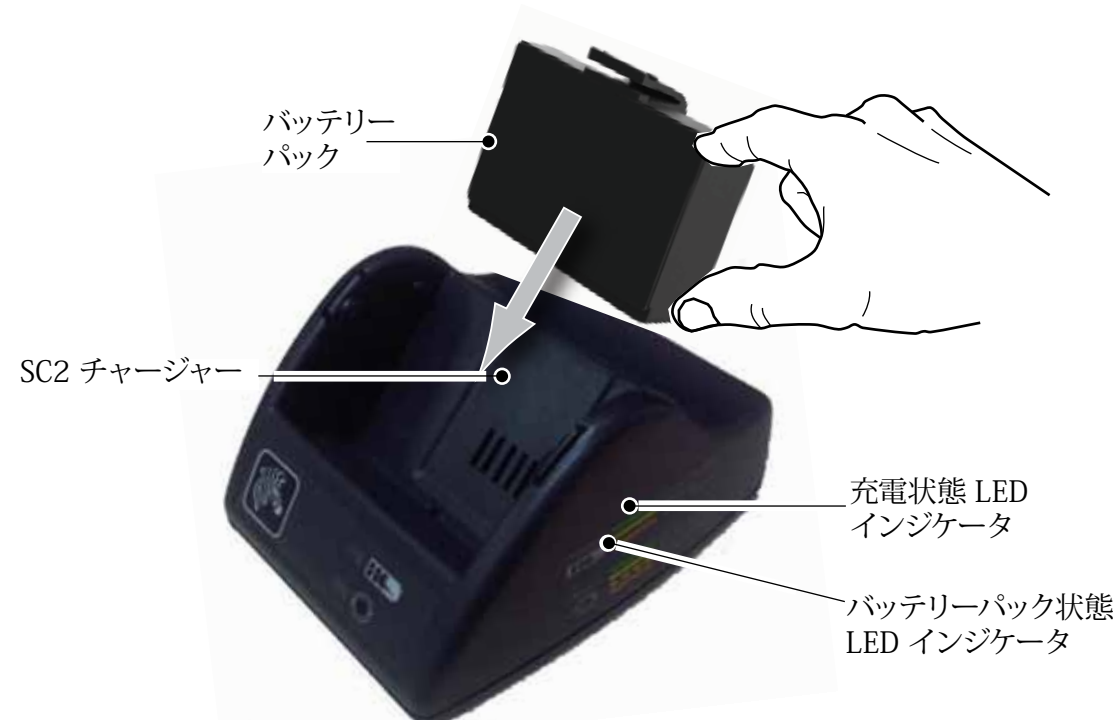



- SC2 チャージャーを AC コンセントに差し込みます。
- スマートバッテリーパックを SC2 チャージャーに挿入します。
- 充電器の前面にある LED がバッテリーパックの充電状態を表示します。緑色は充電が完了していることを示し、黄色は充電中、琥珀色は充電できないことを示します。

 SC2 が差し込まれていてもバッテリーがない場合には、充電状態 LED インジケータが緑色になります。

- 2 つ目の LED はバッテリーパックの状態を表示します。緑色 = 良好、黄色 = 充電容量の低下、黄色の点滅 = 耐用年数経過、琥珀色 = 使用不可能、バッテリーを交換する必要あり。LED がオフの場合は、バッテリーが挿入されていないか電源が供給されていないことを意味します。

SC 2 シングルチャージャーの使用の詳細は、www.zebra.com/manuals にある『QLn Series ユーザーガイド』を参照してください。

 QLn Series バッテリーの充電状態は、プリンタ前面にある LED 充電インジケータに表示されます (8 ページの「プリンタコントロール」の節に図示)。

 注意・焼却、分解、短絡したり、60°C (140°F) 以上の高温にさらさないでください。

はじめに

バッテリーの取り
付けと充電

用紙の装填

プリンタの接続/プリン
タコントロール

クリーニングとトラファル
シューティンク

付属品と問い合わせ先

AC 電源アダプタ (p/n P1031365-024 のキットに同梱)

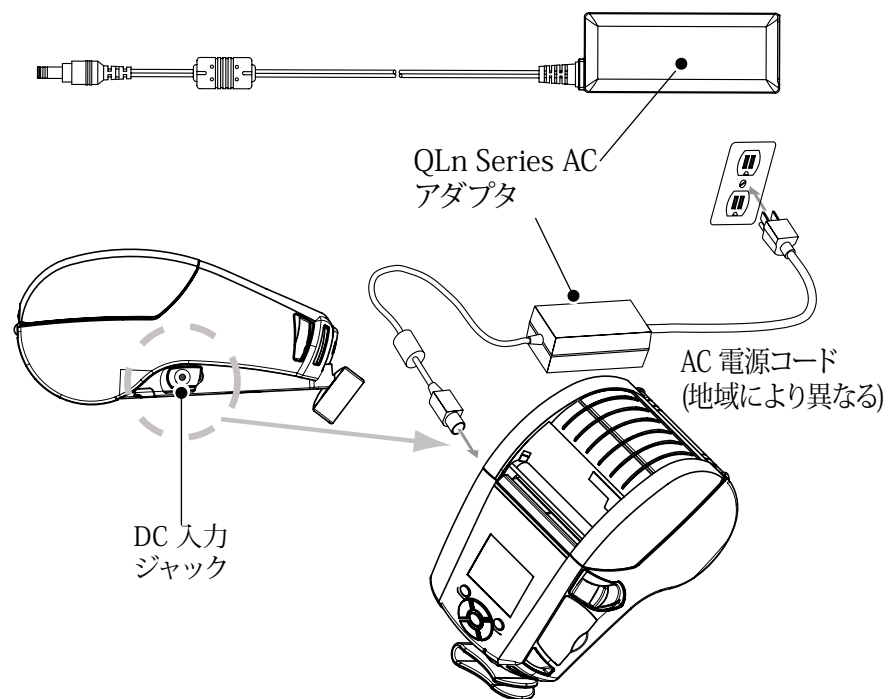

- QLn Series プリンタの保護カバーを開いて DC 入力充電ジャックが見えるようにします。
- 地域に合った適切な AC 電源コードをアダプタへ接続し、電源コードを AC コンセントに差し込みます。
- P1029871 AC アダプタのバレルプラグをプリンタの充電ジャックに差し込みます。
- プリンタに電源が入り、充電が開始します。このままプリンタの電源を入れたままにすることも、切ることができます。どちらの状態でも充電は継続し、充電状態はプリンタ前部にある LED 充電インジケータで監視できます。



バッテリーは充電されていない状態で出荷されます。初めて使用する場合は、バッテリーパックの保護用収縮包装とラベルを外し、完全に充電してください。



バッテリーはプリンタの使用中にも充電できますが、充電にかかる時間が長くなります。

イーサネットクレードル (シングルベイおよび 4 連ベイ)

シングルベイ (QLn-EC)



LED 機能	LED 状態	意味
電源	緑色点灯	電源オン
イーサネット	緑色点滅	イーサネットアクティビティ



注記： プリンタをクレードルにドッキングさせる前に、プリンタの底面にある“DOCKING CRADLE ACCESS”ラベル(下の図を参照)を剥がしてください。



4 連ベイ (QLn-EC4)

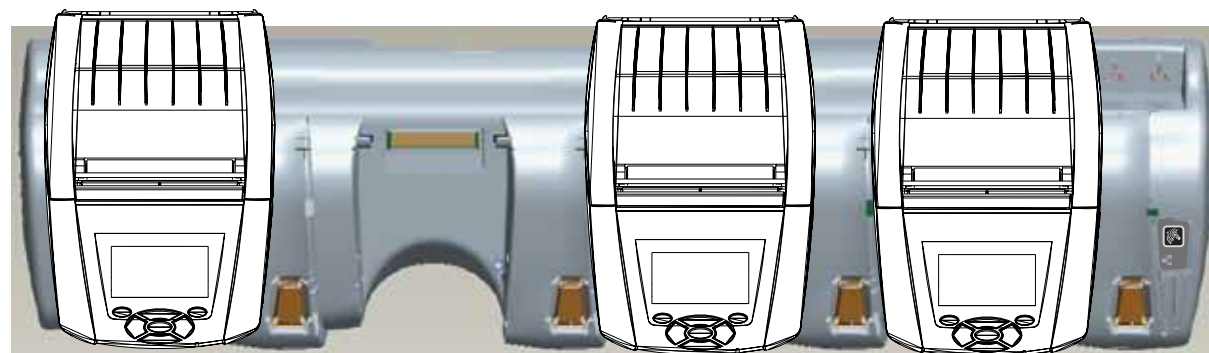

はじめに

バッテリーの取り
付けと充電

用紙の装填

プリンタの接続/プリン
タコントロール

クリーニングとトラブル
シューティング

付属品と問い合わせ先

用紙の装填

A.

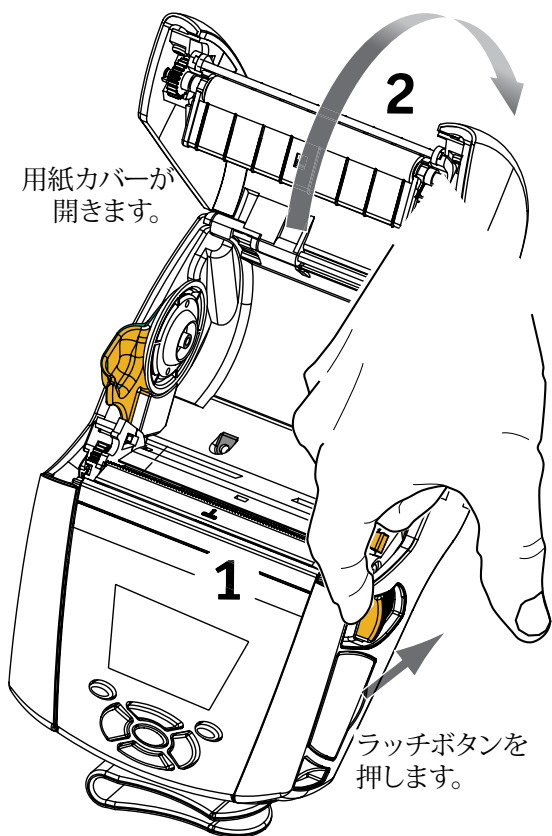

B.

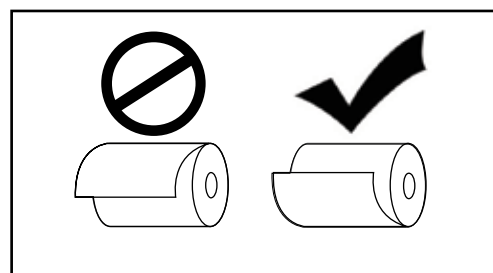
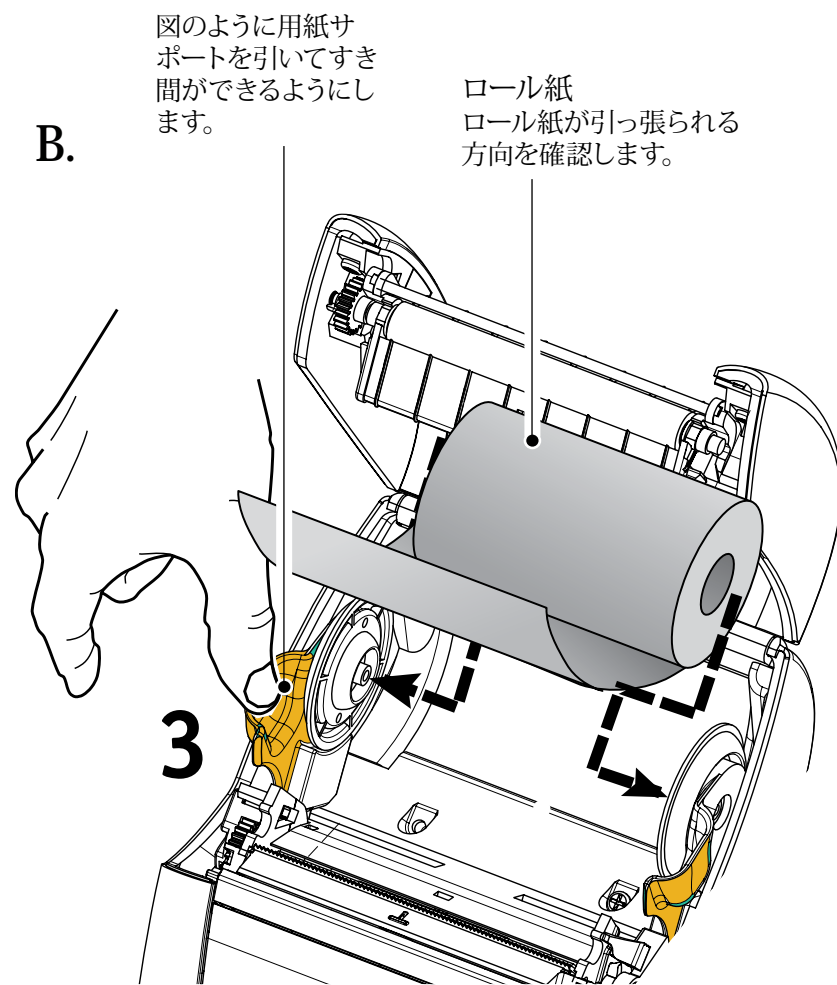

C.



用紙の装填 (ピーラーをオンにした場合)

A.

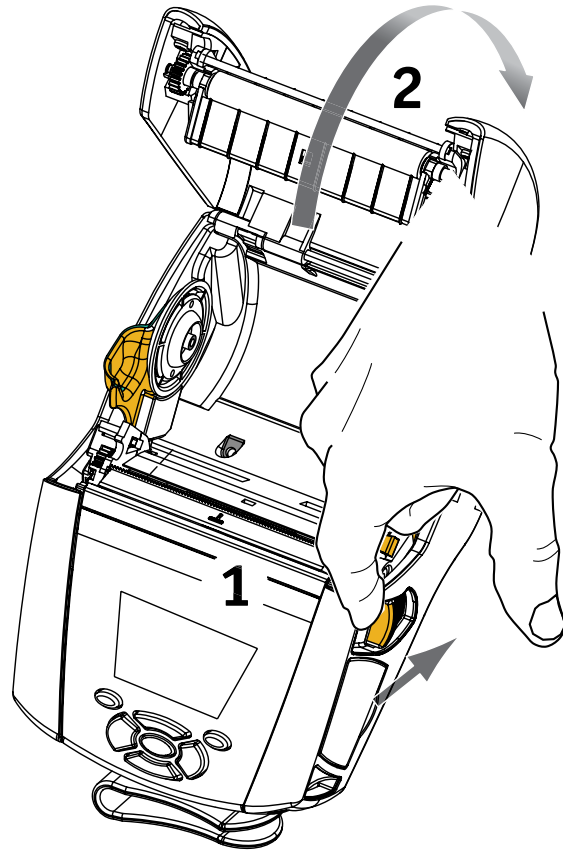

B.

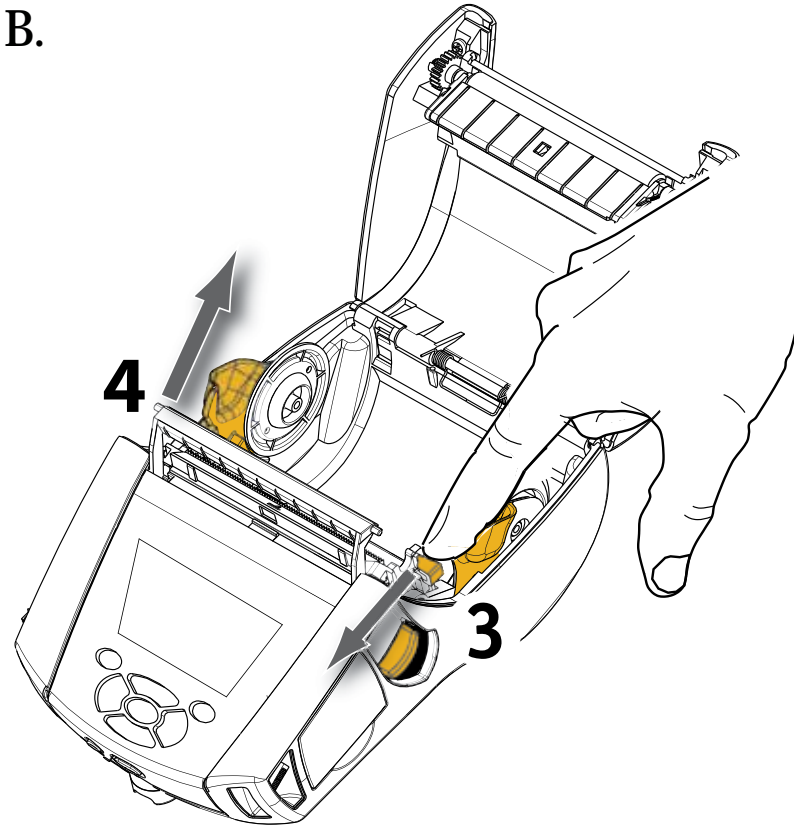

C.

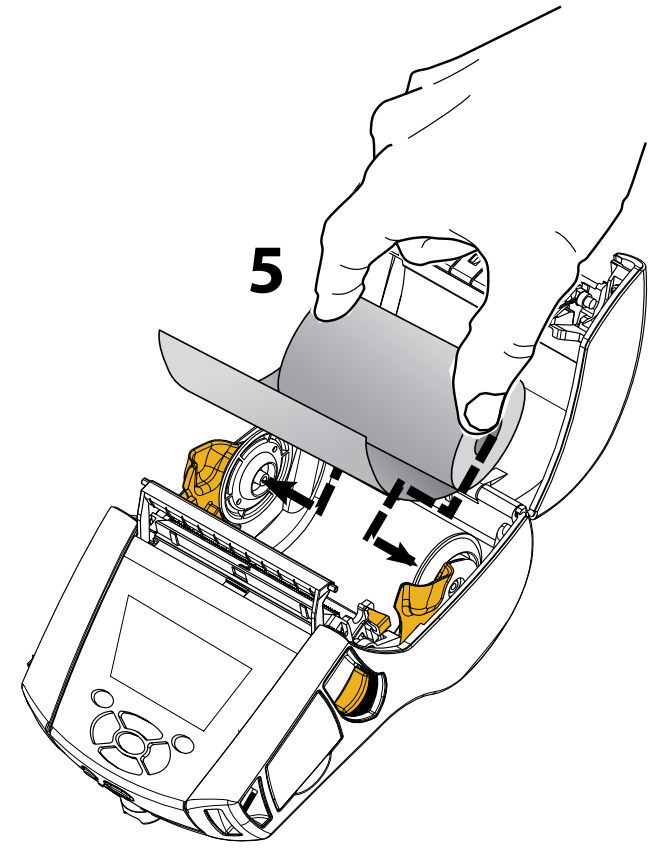

D.



E.

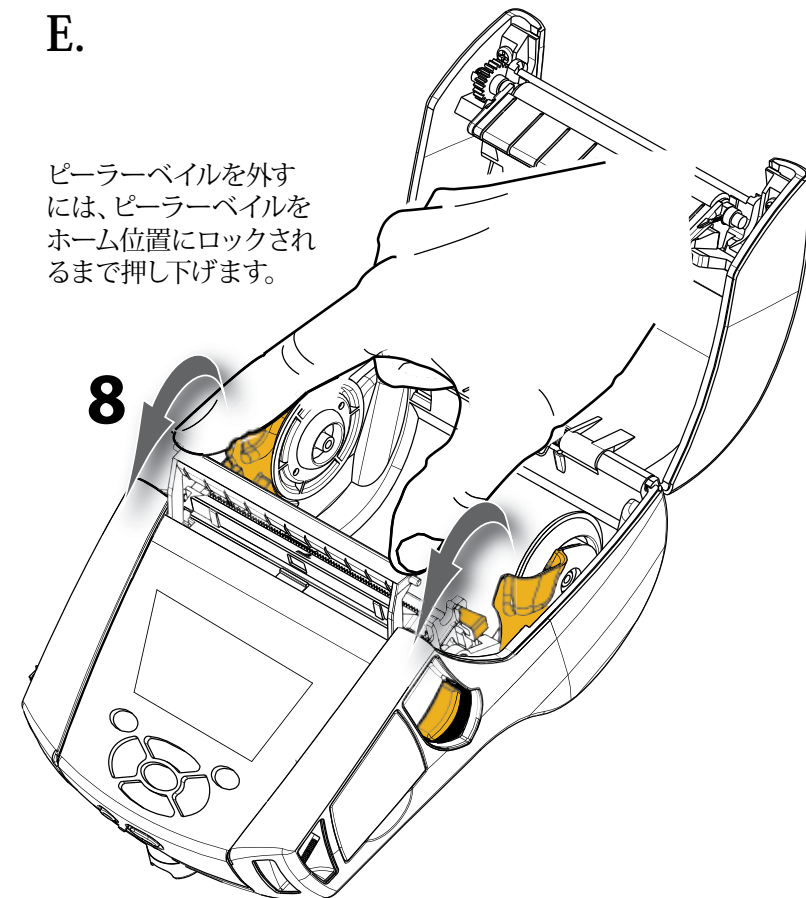

OLN Series モバイルプリンタ
 タイツタスターガイド

はじめに

バッテリーの取り
 付けと充電

用紙の装填

プリンタの接続/プリン
 タコントロール

クリーニングとトラブル
 シューティング

付属品と問い合わせ先

プリンタの接続

プリンタのケーブル接続

プリンタは、RS232C または USB プロトコルを使って端末または PC に接続できます。USB ドライバは、QLn Series 製品 CD で利用可能な Zebra Designer Driver に含まれていますが、Zebra 社のウェブサイト (www.zebra.com/software) からダウンロードすることもできます。

端末とのケーブル通信

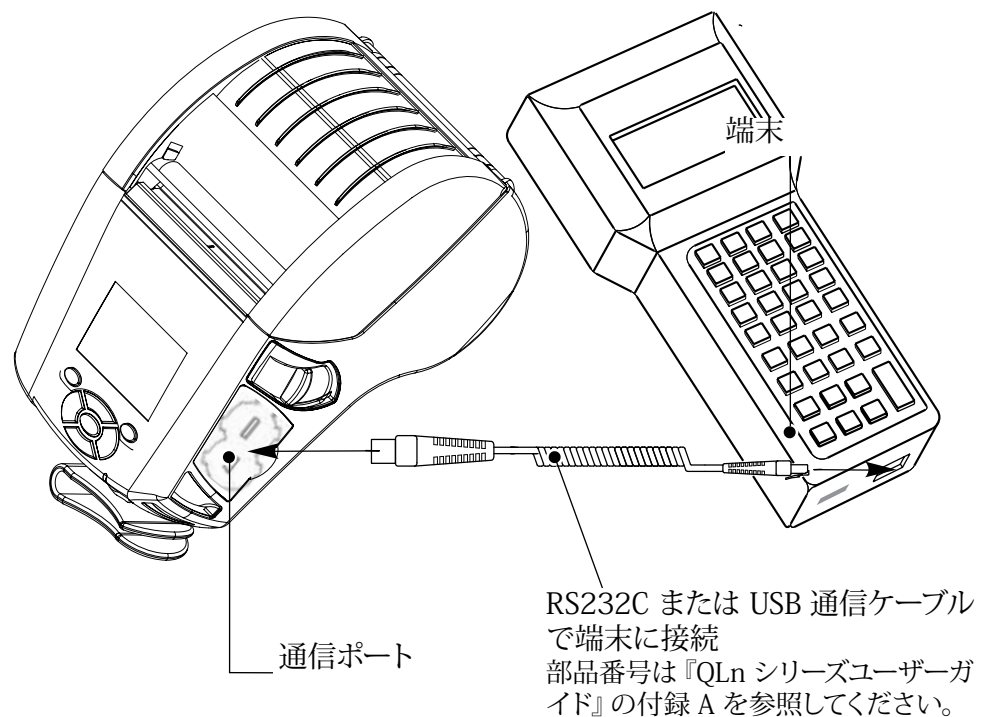

PC とのケーブル通信

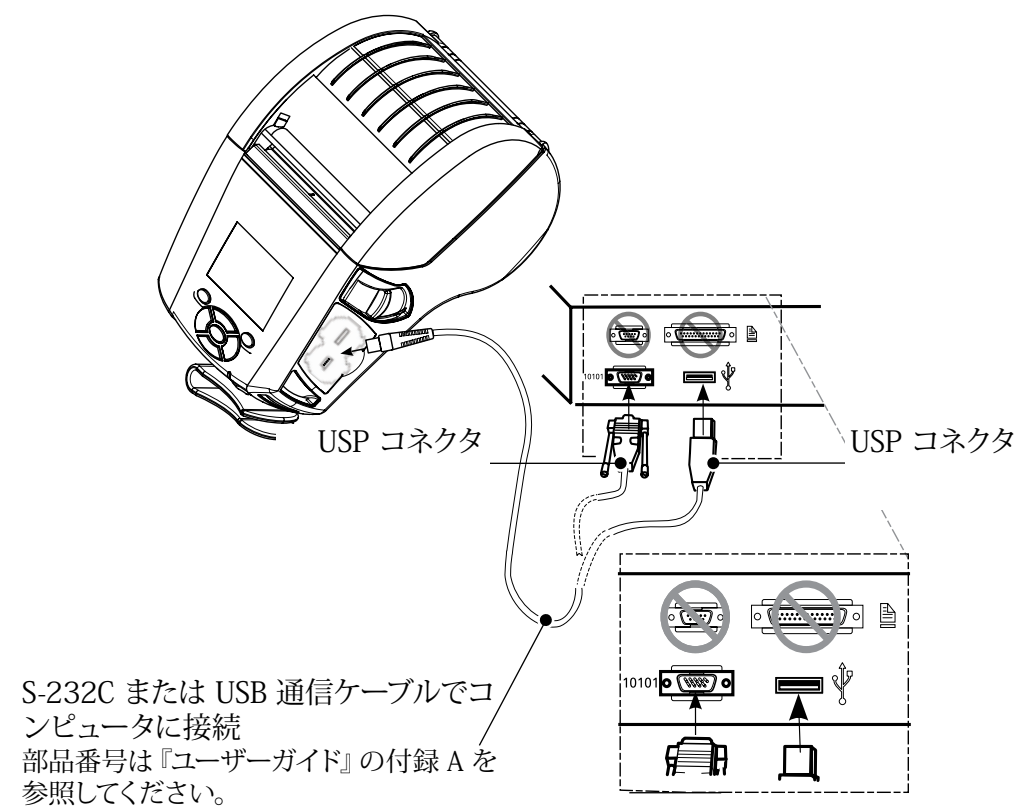

ロッキングキャップを時計回りにひねっ
 て固定し、通信ケーブルの張力ががし
 をします。この向きで使用できるのは一
 度に 1 本のケーブルだけです。

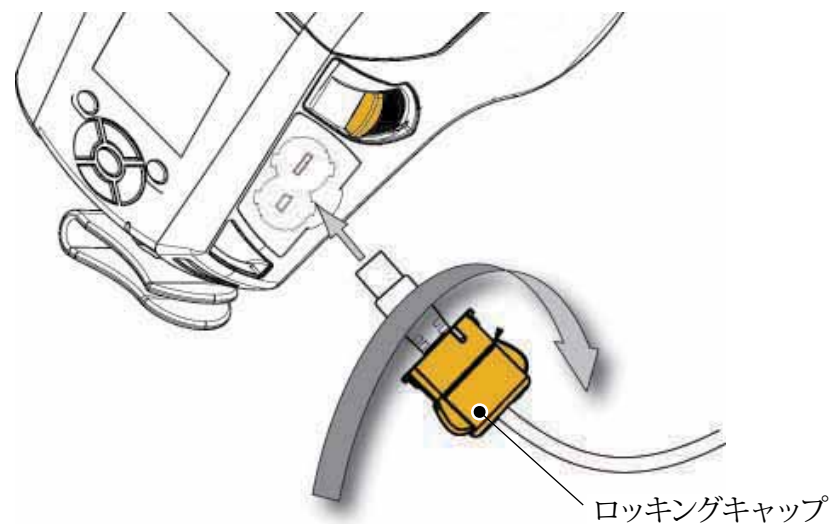

プリンタコントロール



電源ボタン
このボタンを押してプリンタ本体の電源をオンにします。起動時間は 10 秒です。このボタンをもう一度押すと電源がオフになります。

フィードボタン
このボタンを押すと、ラベルを1枚分、または事前に指定されている長さだけジャーナル用紙を先送りできます。

LED 充電インジケータ
黄色点灯: 充電中
緑色点灯: 充電完了
オフ: DC 電源なし
オフ: DC 電源がある場合: 充電不可

プリンタステータスバー
プリンタ機能のステータスを表示します.**



ステータス画面
ユーザがメインメニュー画面をナビゲートしていない場合にプリンタが表示するデフォルト画面です。

ナビゲーションバー
ユーザが選択可能なオプションを表示します。

4 方向ナビゲーションボタン
ステータス画面でメニュー項目をスクロールします。決定するには [OK] を押します。

メインメニュー画面
通信、表示、ロール紙、バッテリー、ヘルプなど、オプションをグラフィックに表示します。



ソフトキー
ナビゲーションバー上の機能を選択します。

** ステータスバーにはすべてのアイコンが一度に表示されるわけではありません。表示されるのはプリンタの設定に適用可能なアイコンのみです。

はじめに

バッテリーの取り
付けと充電

用紙の装填

プリンタの接続/プリン
タコントロールド

クリーニングとトラブル
シューティング

付属品と問い合わせ先

プリンタのクリーニング



注意 ケガをしたり、プリンタが損傷したりすることのないよう、プリンタ内に先のとがった物や鋭利な物を挿入しないでください。

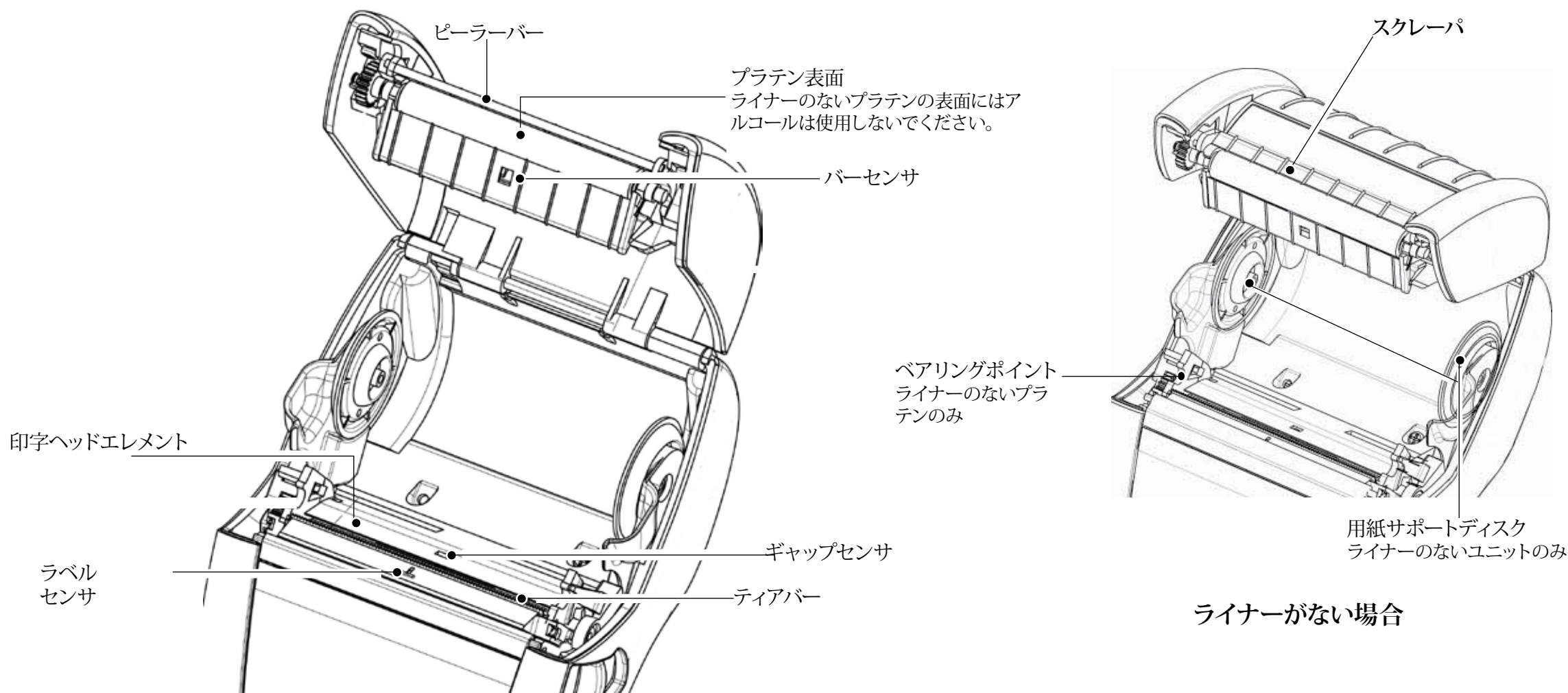

ライナーがない場合

部位	クリーニング方法	間隔
プリントヘッド	付属のクリーニングペンを使用して、端から端まで印字エレメントをクリーニングしてください (印字エレメントは印字ヘッドの細い灰色のラインにあります)。	
プラテン表面	プラテンローラーを回転させて、クリーニングペンで綿密にクリーニングしてください。	ロール紙 5 本ごと (必要ならそれより短い間隔) ライナーのないロール紙の場合はそれよりも頻繁なクリーニングが必要になります。
ライナーのないプラテン表面	ライナーのないプラテンを使用しているユニットの場合: プラテンを回転させ、ベアリングポイントのみをクリーニングします。ライナーのないプラテンの表面にはアルコールは使用しないでください!	
ピーラーバー	クリーニングペンで綿密にクリーニングしてください。	随時
スクレーパー (ライナーのないユニットのみ)	クリーニングペンで綿密にクリーニングしてください。	ロール紙 5 本ごと (必要ならそれより短い間隔)
ティアバー	クリーニングペンで綿密にクリーニングしてください。	
外面	水で湿らせた布地で拭きます。	
内部	ブラシまたは送風。バーセンサ、ギャップセンサ、ラベルセンサのウィンドウにほこりが付着していないことを確認してください。	随時
ライナーのないプラテンを使用しているユニットの内部	用紙サポートおよび用紙サポートディスクの表面内部を付属のクリーニングペンまたは 70% イソプロピルアルコールを綿棒につけてクリーニングします。	ロール紙 5 本ごと (必要ならそれより短い間隔)

トラブルシューティング

LCD コントロールパネル

ディスプレイ上部に各プリンタ機能の状態を示すアイコンが表示されます。インジケータのステータスを確認し、下記のトラブルシューティング表を参照してください。

アイコン	状態	意味
	オン	Bluetooth 接続確立
	なし	Bluetooth 接続非アクティブ
	点滅	接続中、ラベル転送中
	アンテナ点滅	AP 検索中
	アンテナ点滅、括弧 1 個点灯	WLAN 認証関連付け/試行中
	アンテナ、括弧 2 個点灯	関連付け、認証済み
	アンテナ、括弧 2 個点滅	データ受信中
	なし	電波なし
	バー 4 本	80% 以上充電済み
	バー 3 本	60%-80% 充電済み
	バー 2 本	40%-60% 充電済み
	バー 1 本	20%-40% 充電済み
	バー 0 本	バッテリー低下
	バー 4 本点滅プラス稲妻	80% 以上の容量で充電中
	バー 3 本点滅プラス稲妻	60-80% の容量で充電中
	バー 2 本点滅プラス稲妻	40-60% の容量で充電中
	バー 1 本点滅プラス稲妻	20-40% の容量で充電中
	バー 0 本プラス稲妻	20% 未満の容量で充電中
	点滅	用紙カバー開
	点滅	プリンタデータの取得中
	点灯	接続されているがラベルデータは受信していない
	なし	イーサネット接続なし
	点滅	データ処理中
	一定	処理中のデータなし
	点滅	用紙切れ
	一定	用紙あり
	点滅	エラーあり (用紙切れ、ヘッドラッチ開を除く)
	なし	エラーなし
	バー 4 本	802.11 信号強度 75% 超
	バー 3 本	802.11 信号強度 75% 以下
	バー 2 本	802.11 信号強度 50% 以下、25% 超
	バー 1 本	802.11 信号強度 25% 以下
	バー 0 本	信号強度なし

はじめに

バッテリーの取り
 付けと充電

用紙の装填

プリンタの接続/プリン
 タコントロール

クリーニングとトラブル
 シューティング

付属品と問い合わせ先

付属品

長さ調整式ショルダーストラップ

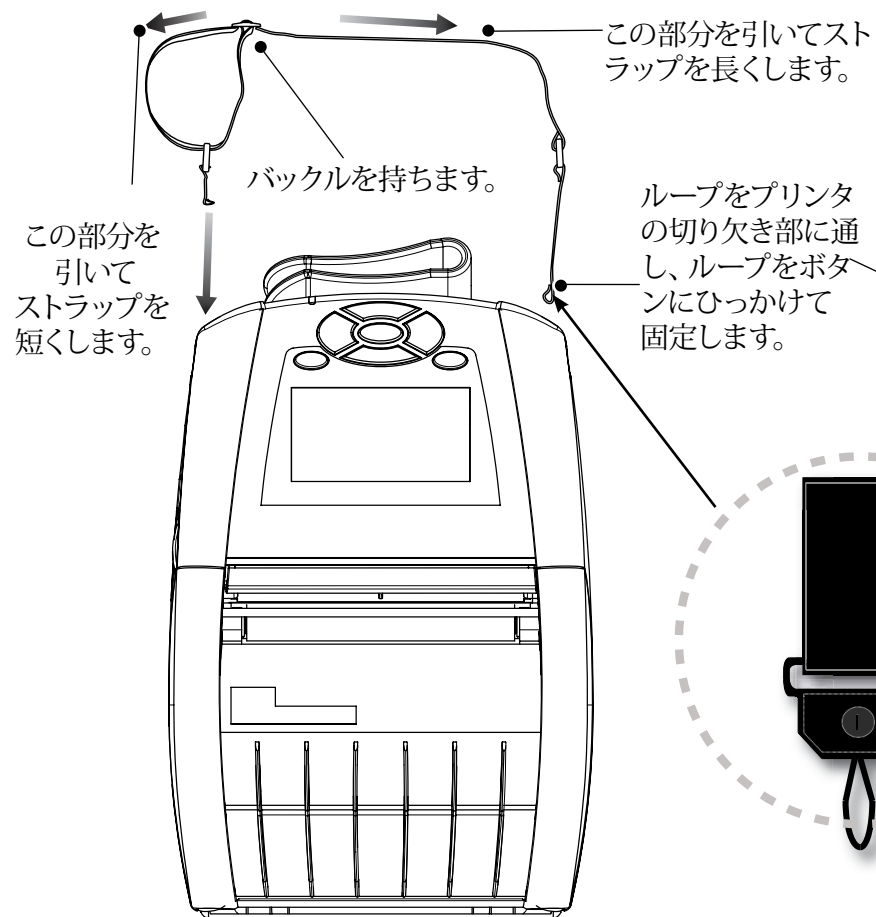

ハンドストラップ



ベルトクリップ (すべてのプリンタに標準装備)

使用方法:クリップをベルトに引っ掛け、クリップがベルトにしっかりと取り付けられていることを確認します。ベルトクリップは全方向に旋回可能ですので、プリンタを装着していても身体の動きは制限されません。

ソフトケース

QLn220 も 320 も、ベルトにプリンタを携帯できるソフトケースオプションがあります。

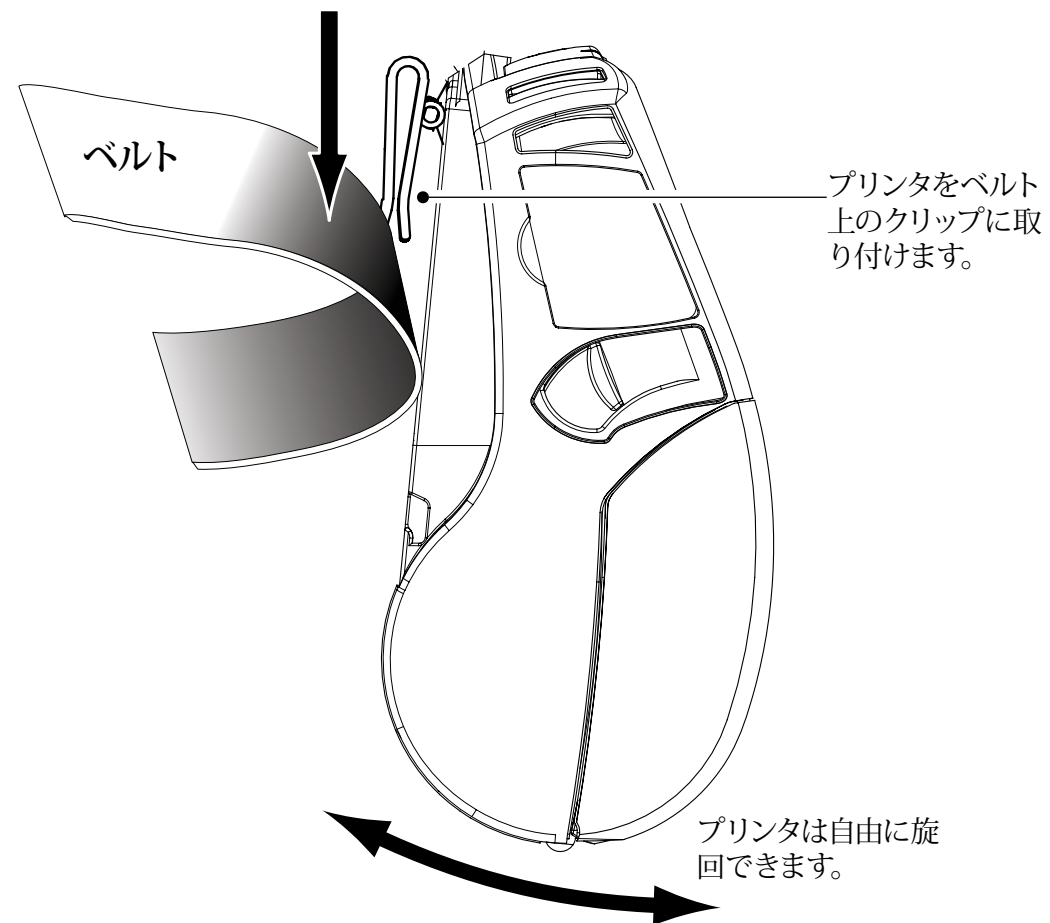

製品サポート

QLn Series モバイルプリンタ
ガイド

はじめに

バッテリーの取り
付けと充電

用紙の装填

プリンタの接続/プリン
タコントロール

クリーニングとトラブル
シューティング

付属品と問い合わせ先

製品サポートや、最新バージョンのマニュアルが必要な場合は、Zebra Technologies (www.zebra.com) までお問い合わせください。

詳しいお問い合わせ先情報は、『QLn Series ユーザーガイド』の付録 D を参照してください。

北中南米地域は、以下にお問い合わせください。

Zebra Technologies Corporation

475 Half Day Road, Suite 500
Lincolnshire, IL 60069
電話:+1.847.634.6700 または +1.866.230.9494
ファックス: +1.847.913.8766

ヨーロッパ、アフリカ、中東、インド地域は、以下にお問い合わせください。

Zebra Technologies Europe Limited

Dukes Meadow, Millboard Road
Bourne End
Buckinghamshire SL8 5XF, UK
電話: +44.1628.556000
ファックス: +44.1628.556001

アジア太平洋地域のお問合せ先:

Zebra Technologies Asia Pacific Pte. Ltd.

120 Robinson Road
#06-01 Parakou Building
Singapore 068913
電話: +65-6858 0722
ファックス: +65-6885 0838

詳しいお問い合わせ先情報は、www.zebra.com/contact をご覧ください。



Zebra Technologies Corporation

475 Half Day Road, Suite 500
Lincolnshire, IL 60069
電話:+1.847.634.6700 または +1.800.423.0442
ファックス: +1.847.913.8766